



FACULTADE DE FILOLOXÍA
DEPARTAMENTO DE FILOLOXÍA GALEGA

Codicoloxía e Crítica Textual Románicas

Mariña Arbor Aldea

GUÍA DOCENTE E MATERIAL DIDÁCTICO

2011/2012

FACULTADE DE FILOLOXÍA. DEPARTAMENTO DE FILOLOXÍA GALEGA

AUTORES: Mariña Arbor Aldea.

Edición electrónica. 2011

ADVERTENCIA LEGAL: Reservados todos os dereitos. Queda prohibida a duplicación total ou parcial desta obra, en calquera forma ou por calquera medio (electrónico, mecánico, gravación, fotocopia ou outros) sen consentimento expreso por escrito dos autores.

1. DATOS DESCRIPTIVOS DA MATERIA

A materia *Codicoloxía e crítica textual románicas* (701511) forma parte, como materia obrigatoria, do programa da actual Licenciatura en Filoloxía Románica da Universidade de Santiago de Compostela. Impártese no segundo ciclo da titulación, en quinto curso, e consta de 6 créditos ECTS (3 teóricos e 3 prácticos). A súa duración é cuadrimestral e a docencia desenvólvese, en lingua galega, durante o primeiro cuadrimestre.

Os 6 créditos da materia equivalen a 150 horas de traballo do alumno. Seguindo o sistema de créditos ECTS, a distribución destas horas de traballo aterase ós parámetros que se expoñen a continuación. As clases presenciais requirirán 45 horas, asignándolle a este apartado 3 horas semanais de clase, e considerando as 15 semanas de que consta o calendario académico (lectivo). Outras 15 horas corresponden a titorías, a razón dunha hora á semana. Para realizar a lectura da bibliografía obrigatoria e da bibliografía específica recomendada para a elaboración dos exercicios que se precisan para superar a materia calculamos 45 horas, mentres que, para a redacción dos traballos monográficos que se contemplan no sistema de avaliación, necesitaranse outras 45 horas.

A materia é impartida na súa totalidade pola Profesora Mariña Arbor Aldea. Os seus datos de contacto son:

Despacho 130. Teléfono: 881 811 768.

Enderezo electrónico: marina.arbor@usc.es

Horario de titorías. Mércores, 16:00-18:00 horas

Xoves, 12:00-14:00, 18:00-20:00 horas

2. SENTIDO DA MATERIA NO PLAN DE ESTUDOS

Os contidos da materia *Codicoloxía e crítica textual románicas* procuran garantir que os futuros licenciados adquiren unha serie de coñecementos básicos, pero esenciais, en dous ámbitos fundamentais na formación de todo filólogo: o relativo á tipoloxía, elaboración e difusión do libro manuscrito na Idade Media e o relativo á fixación dun texto crítico, seguindo unha serie de criterios metodolóxicos cientificamente establecidos.

Atendendo a este dobre obxectivo, a materia artículase en dous grandes bloques, que se corresponden cos campos de estudo apenas definidos, e nos que se abordan, respectivamente, a elaboración e principais características do libro manuscrito na Idade Media –con especial

atención ó códice– e a edición –particularmente a edición crítica– e interpretación dos textos manuscritos románicos. A materia pretende, así, proporcionar os coñecementos básicos e a terminoloxía técnica esencial para estudar e describir un códice; as características fundamentais que revisten os diferentes tipos de edición nos que pode presentarse un documento; os principios que definen o método crítico, que se analiza, tamén, desde un punto de vista histórico, e as nocións teóricas básicas relativas ás fases que integran o propio proceso crítico, que despois se aplicarán a un texto medieval concreto.

Ademais de presentarse parte dos seus contidos na *Introdución á filoloxía románica*, a materia *Codicoloxía e crítica textual románicas* relaciónase coa práctica totalidade das materias que conforman a titulación de Filoloxía Románica, en canto se define como unha materia que pretende ofrecer coñecementos básicos sobre a preparación e difusión do libro e da cultura escrita antes da aparición da imprenta, e en canto busca fornecer os principios metodolóxicos esenciais para proceder á fixación dun texto que responda a criterios científicos, labor que constitúe a actividade da filoloxía por excelencia e o pilar básico sobre o que se debe asentar todo estudo que, respondendo ó rigor como criterio básico, tome o texto como obxecto de análise. Polo tanto, e dado que a maior parte das materias da titulación de Filoloxía Románica sitúan na súa base o texto escrito, esta materia configúrase como unha materia esencial na formación do estudante, xa que lle proporciona os principios metodolóxicos imprescindibles para o achegamento ás fontes primarias das que emanan eses textos e para a propia fixación dos textos que constitúen a súa diaria ferramenta de traballo.

Por outra parte, a materia, de carácter profundamente interdisciplinar, concíbese como “meta”, como cumio, dos estudos realizados polo discente ó longo de todo o seu percorrido universitario previo, en canto, para estudar un códice e abordar a edición crítica dun texto, deben conxugarse todos os coñecementos adquiridos con anterioridade en materias tanto de corte lingüístico –entre as que merecen destacarse todas as que abordan o estudo sincrónico e diacrónico das diferentes linguas románicas, ademais da *Lingüística románica* e da materia *Primeiros textos románicos*– como literario –entre elas, as que estudan as literaturas das diversas linguas románicas–, ademais de en materias que se ocupan do estudo da relixión, da mitoloxía, da filosofía, da historia ou da retórica nos períodos clásico e medieval, entre outras, que puideron cursarse como materias optativas ou de libre configuración.

3. OBXECTIVOS: COMPETENCIAS, DESTREZAS E HABILIDADES QUE DEBE ACADAR O ESTUDANTE

Os obxectivos que se pretenden acadar coa impartición da materia *Codicoloxía e crítica textual románicas* resúmense nos seguintes puntos:

- Coñecemento dos materiais empregados e do proceso seguido na elaboración do libro manuscrito durante a Idade Media.

- Manexo correcto da terminoloxía técnica relativa á tipoloxía libraria e á organización material do códice.

- Adquisición dos conceptos elementais mínimos referidos á escrita, decoración e encadernación do libro medieval.

- Establecemento das pautas básicas para a descrición dun códice; elaboración dunha descrición mínima para un exemplar manuscrito proposto na aula.

- Diferenciación e correcta caracterización dos diferentes tipos de edición nos que pode presentarse un texto.

- Coñecemento das distintas correntes metodolóxicas seguidas pola crítica no proceso de edición de textos.

- Adquisición dos principios teóricos que sustentan unha edición crítica, diferenciando correctamente as dúas grandes fases, *recensio* e *constitutio textus*, que integran o proceso editorial.

- Manexo con xuízo crítico dun aparato de variantes.

- Elaboración da edición crítica dun texto breve, con introdución explicativa do proceso, aparato crítico, tradución do texto seleccionado e notas, a partir dos principios teóricos e dos exemplos prácticos expostos nas clases e da lectura da bibliografía recomendada.

- Introdución no uso das ferramentas informáticas aplicadas ó tratamento e difusión do libro antigo e á edición de textos.

Pola súa parte, as competencias e habilidades que deberían adquirirse tras cursar a materia poden concretarse nestes puntos:

- Capacidade para aplicar os coñecementos filolóxicos á crítica textual.

- Asimilación e manexo con corrección dos conceptos clave da materia, tanto no que atinxe á parte de codicoloxía como á parte de crítica textual, fomentando a capacidade de análise e de síntese, para así discriminar a información imprescindible da accesoria.

– Capacidade para aplicar os coñecementos adquiridos na descrición dun libro manuscrito e na preparación dunha edición crítica –e, por extensión, noutro tipo de traballos–, que deben incluír un apartado introdutorio, que dea conta da metodoloxía empregada, as notas que se estimen oportunas e unha bibliografía mínima.

– Adquisición da capacidade para relacionar os datos obtidos durante o proceso de aprendizaxe, favorecendo así o labor de conceptualización durante este proceso.

– Capacidade para valorar e emitir xuízos críticos, como consecuencia das destrezas anteriores, que, aplicados, en primeiro lugar, ós temas obxecto de materia, buscarán a súa proxección a outros ámbitos de estudo e a incorporación á formación intelectual do alumno.

4. DESENVOLVEMENTO DO TEMARIO TEÓRICO E PRÁCTICO

Como se sinalou no apartado 2, o temario da materia artículase en dous grandes bloques, relativo, o primeiro, á codicoloxía e, o segundo, á crítica textual, que se complementan cunha breve introdución de carácter terminolóxico.

Deixando á marxe o tema introdutorio, as denominadas *Cuestións de terminoloxía*, debe terse en conta que neste programa os temas teñen diferente peso; non en van, estes defínense en función dos obxectivos que se pretenden acadar coa impartición da materia e dos campos de estudo que lles son propios ás dúas disciplinas que a integran. Así, na parte de codicoloxía, os temas dedicados á decoración e á encadernación, que son obxecto de estudo doutras ramas do saber –entre as que merecen destacarse a historia da arte ou a arqueoloxía do manuscrito, que se centran nos valores artísticos e na reconstrución da cultura material que presidiu a elaboración do libro medieval, respectivamente–, limitaranse ó estudo dos aspectos considerados estruturais na configuración dun códice. Do mesmo modo, e aínda que as cuestións relativas ó proceso de transcrición dun texto –en particular, a copia e a súa fenomenoloxía– son tratadas tamén nos manuais de codicoloxía, nesta materia abordaranse na parte correspondente á crítica textual, considerando a relevancia fundamental que revisten no proceso de edición dun texto.

Por último, debe indicarse que, nas clases prácticas, se ofrecerán exemplos dos diversos aspectos tratados nas sesións teóricas. Estes exemplos tomaranse, na parte de codicoloxía, de manuscritos de diversas procedencias; na parte relativa á crítica textual, as cuestións xerais exemplificaranse con mostras extraídas de documentos producidos nas diferentes linguas

románicas. Finalmente, e para a práctica concreta de edición dun texto, daráselles preferencia ós textos hispánicos e, en particular, ós de lírica medieval galego-portuguesa.

INTRODUCCIÓN XERAL. CUESTIÓNS DE TERMINOLOXÍA

1. A *codicología*. Definición, obxecto de estudo e metodoloxía
2. A *crítica textual*. Definición, obxecto de estudo e metodoloxía
3. O ámbito espacial e cronolóxico. Definición de *románico*
4. As relacións da codicología e da crítica textual coa *filoloxía* e outras disciplinas afíns

PARTE I. CODICOLOXÍA

TEMA 1. SOPORTES E MATERIAIS PARA A ESCRITURA

1. Os soportes de escritura
 - 1.1. O papiro: orixe e elaboración
 - 1.2. O pergamiño: orixe e elaboración
 - 1.2.1. Os palimpsestos
 - 1.3. O papel: orixe e elaboración
 - 1.3.1. A forma de papel
 - 1.3.2. A filigrana
 - 1.3.3. Tipos de papel
2. Os materiais de escritura
 - 2.1. Instrumentos gráficos
 - 2.1.1. Pincel, estilo, cálamo e pluma
 - 2.1.2. Outros instrumentos gráficos
 - 2.2. Produtos para escribir e colorantes
 - 2.2.1. As tintas negras
 - 2.2.2. Outras substancias colorantes

TEMA 2. A CONFECCIÓN DO LIBRO MANUSCRITO

1. Forma e tipoloxía do libro
 - 1.1. O rolo ou *volumen*
 - 1.2. Do *volumen* ó *codex*: *libri lintei*, *codices lignei*
 - 1.3. O códice. Xénese e implantación

2. Organización material do códice
 - 2.1. O fascículo. Definición, tipos, nomenclatura
 - 2.2. A confección do fascículo
 - 2.2.1. A denominada “lei de Gregory”
 - 2.2.2. A imposición
 - 2.3. Descrición e representación gráfica dos fascículos
 - 2.4. A composición da páxina
 - 2.4.1. A impaxinación
 - 2.4.2. A perforación
 - 2.4.2.1. Instrumentos e tipos de perforación
 - 2.4.2.2. Sistemas de perforación
 - 2.4.3. O pautado ou raiado
 - 2.4.3.1. Técnicas de pautado
 - 2.4.3.2. Sistemas de pautado
 - 2.4.3.3. Tipos de pautado. Nomenclatura
 - 2.5. A ordenación dos fascículos: signaturas e reclamos
 - 2.6. A ordenación do corpo do manuscrito: foliación e paxinación

TEMA 3. A TRANSCRICIÓN DO TEXTO

1. O espazo e o tempo do copista
2. A organización do traballo de copia
3. Texto principal e escrituras anexas
 - 3.1. Avisos técnicos
 - 3.2. Elementos funcionais
 - 3.3. Mencións persoais
4. O control da copia
5. Modelos e copias: a copia *alla pecia*

TEMA 4. A DECORACIÓN DO CÓDICE

1. Organización do labor de ornamentación
2. Materias primas e instrumentos
3. Técnicas de decoración
4. Decoración e ilustración

TEMA 5. A ENCADERNACIÓN DO CÓDICE

1. Función e tipos de encadernación
 - 1.1. Encadernación de tipo bizantino
 - 1.2. Encadernación de tipo occidental
2. A decoración das cubertas

PARTE II. CRÍTICA TEXTUAL

TEMA 6. TIPOLOXÍA DAS EDICIÓNS

1. A edición de textos. Notas introductorias
2. Tipoloxía das edicións
 - 2.1. Edición mecánica ou facsimilar
 - 2.2. Edición paleográfica ou diplomática
 - 2.3. Edición interpretativa
 - 2.4. Edición crítica
 - 2.5. Edición escolar ou divulgativa
 - 2.6. Edición modernizada
 - 2.7. Edición (versión) moderna
 - 2.8. Edición sinóptica experimental
 - 2.9. Edición unificada

TEMA 7. HISTORIA DO MÉTODO CRÍTICO

1. Introducción. As orixes: o período clásico
2. A actividade filolóxica durante a Idade Media
3. A crítica do texto (*emendatio ope codicum*) desde os humanistas ata o século XVIII
4. A *recensio* durante o Século das Luces
5. O denominado “método de Lachmann”
 - 5.1. Os primeiros traballos de Lachmann no ámbito da crítica textual
 - 5.2. Lachmann e a edición do Novo Testamento
 - 5.3. As achegas dos contemporáneos de Lachmann ó método crítico
 - 5.4. A edición de Lucrecio
 - 5.5. A contribución de Lachmann ó denominado “método de Lachmann”
6. Despois de Lachmann: crítica e novas contribucións ó método
 - 6.1. Bédier e a teoría do *bon manuscrit*. A edición do *Lai de l’Ombre*

- 6.2. O método taxonómico de Quentin
 - 6.3. Maas: precisións ó concepto de erro
 - 6.4. A denominada “nova filoloxía”. As achegas da crítica italiana: Pasquali, Barbi, Contini, Avalle
7. A edición de textos no ámbito ibérico

TEMA 8. A TRANSMISIÓN DOS TEXTOS

- 1. Introducción
- 2. Fenomenoloxía do autor
 - 2.1. O concepto de orixinal
 - 2.2. Erros de autor
 - 2.3. Variantes de autor
- 3. Fenomenoloxía da copia
 - 3.1. O acto de escribir
 - 3.2. O acto de copia
 - 3.3. A corrupción do texto
 - 3.3.1. Causas externas
 - 3.3.2. Causas internas. As denominadas “innovacións de copista”
 - 3.3.2.1. Innovacións involuntarias
 - 3.3.2.2. Innovacións voluntarias

TEMA 9. O PROCESO CRÍTICO

- 1. *A recensio*
 - 1.1. *Fontes criticae*
 - 1.2. *A collatio codicum*
 - 1.3. *Examinatio e selectio* de variantes
 - 1.4. *A constitutio stemmatis codicum*
- 2. *A constitutio textus*
 - 2.1. *Examinatio e selectio* de variantes (*emendatio ope codicum*)
 - 2.2. *A emendatio ope ingenii* ou *divinatio*
 - 2.3. *A dispositio textus*
 - 2.4. O aparato crítico
- 3. A anotación do texto

TEMA 10. A APLICACIÓN PRÁCTICA DO MÉTODO CRÍTICO

1. Edición de autógrafos
2. Edición de testemuños únicos
3. Edición de textos transmitidos en varios testemuños
4. Edición de textos con variantes de redacción, con dobres (ou múltiples) redaccións
5. A contribución á edición crítica da denominada “revolución tecnolóxica”

5. BIBLIOGRAFÍA RECOMENDADA

Na bibliografía que se ofrece nas páxinas que seguen recóllese unha listaxe ampla de monografías e de artigos básicos para o estudo das disciplinas que se contemplan na presente guía docente, a codicología e a crítica textual, así como un breve elenco de revistas e de publicacións *on-line* que constitúen puntos de referencia nestas materias, e nas que se pode obter información complementaria para profundar nos contidos que se presentarán nas aulas ou para elaborar os traballos de curso. Ulteriores referencias bibliográficas poden recuperarse nas contribucións citadas. En particular, e para a parte relativa á codicología, estas referencias poden localizarse en Ruiz (2002) e Maniaci (2007) –que recolle, sobre todo, títulos saídos do prelo entre 1980 e 2001–; para a parte de crítica textual, ante a ausencia de textos como os apenas mencionados, nos que se analiza en detalle a bibliografía que viu a luz nos últimos anos, e ante a dispersión e amplitude que caracterizan os traballos publicados nesta disciplina, remitimos a Fradejas Rueda (1991), Pérez Priego (1997), Inglese (1999), Orduna (2000), Lepage (2001) ou Beltrami (2010), que ofrecen unha selección de títulos clásicos, pero tamén de referencias actualizadas.

Con respecto á bibliografía, debe indicarse que se omiten, en canto carecerían de sentido nunha materia que só pode ser “introdutoria” ás disciplinas consideradas, as numerosísimas monografías dedicadas ó estudo de códigos particulares ou as múltiples edicións críticas de textos románicos que poderían citarse, e que só se tomarán en consideración para as sesións prácticas, a non ser que ofrezan achegas importantes de carácter metodolóxico.

Así mesmo, debe sinalarse que, na bibliografía relativa á codicología, se inclúen algúns volumes dedicados á análise da historia do libro e da cultura escrita, que permitirán adquirir un “marco” no que se poida situar con propiedade o código, as coordenadas nas que se documenta a súa aparición e as coordenadas que caracterizan a súa fabricación e consumo. Cítase, así mesmo, e para esta mesma sección, algún título que versa sobre o tratamento

dixital do libro antigo: neste caso, preténdese ofrecer un achegamento mínimo á aplicación das novas tecnoloxías ás coleccións históricas, un proceso que se centra na dixitalización e no deseño de recursos que permitan o acceso a través da rede ó patrimonio bibliográfico.

Na bibliografía correspondente á parte de crítica textual, ademais dos volumes necesarios para o estudo do método crítico tanto na súa conformación e evolución diacrónica como na súa descrición e aplicación concreta ós textos, fornécese unha mínima indicación de sitios *web* que facilitarán o acceso ó mundo da edición en rede e ás súas prácticas específicas. Estas referencias permitirán observar as potencialidades que ofrecen as ferramentas informáticas, que brindan a posibilidade de “conectar” ou elaborar simultaneamente varios tipos de edición e recuperar diferentes niveis de información, facultando, ademais, o acceso a datos que poden ser moi proveitosos para a fixación crítica do texto. Debe sinalarse que os enderezos electrónicos que se recollen nestas páxinas constitúen só exemplos puntuais nun mundo extraordinariamente amplo e mutable; para ampliar estas referencias, e para información completa sobre os que aquí se citan e sobre os múltiples enderezos que se poden rastrexar na rede –que son aproveitables tanto para os estudos de crítica textual como, moitos deles, para os estudos de codicología–, remitimos a Lucía Megías (2002), que revisa os textos do Medioevo románico que se poden consultar a través de Internet, e a Lucía Megías-Vargas Díaz-Toledo (2006), que describen as ferramentas –catálogos, bibliografías, enciclopedias, obras lexicográficas, revistas ou listas de discusión, entre outros– que están dispoñibles *on line* e que permiten analizar e comprender os textos da Idade Media escritos en vulgar.

Finalmente, debe indicarse que constitúen manuais de referencia obrigada para a materia que nos ocupa os asinados por Ruiz (2002), Agati (2003) e Ostos-Pardo-Rodríguez (1997, un vocabulario, neste caso, de termos técnicos), para a parte de codicología, e os preparados por Blecua (1983), Pérez Priego (1997) e Orduna (2000), para a parte de crítica textual. Estes últimos complementaranse con lecturas que redactará a profesora a partir da bibliografía citada, e que se porán a disposición dos estudantes antes do inicio das clases.

PARTE I. CODICOLOXÍA

Agati, M. L. (2003), *Il libro manoscritto. Introduzione alla codicologia*, Roma: “L’Erma” di Bretschneider.

Bertolo, F. M.-Cherubini, P.-Inglese, G.-Miglio, L. (2004), *Breve storia della scrittura e del libro*, Roma: Carocci.

- Blanck, H. (2008), *Il libro nel mondo antico*, Bari: Dedalo.
- Bozzolo, C. et alii (1997), *La face cachée du livre médiéval. L'histoire du livre vue par Ezio Ornato, ses amis et ses collègues*, Roma: Viella.
- Briquet, Ch. M. (1977), *Les filigranes. Dictionnaire historique des marques du papier dès leur apparition vers 1282 jusqu'en 1600*, Hildesheim-New York: Georg Olms Verlag, 4 vols. (1^a ed. 1907).
- Busonero, P.-Casagrande Mazzoli, M. A.-Devoti, L.-Ornato, E. (1999), *La fabbrica del codice. Materiali per la storia del libro nel tardo medioevo*, Roma: Viella.
- Capasso, M. (2005), *Introduzione alla papirologia: dalla pianta di papiro all'informatica papirologica*, Bologna: Il Mulino.
- Castillo Gómez, A. (coord.) (2002), *Historia de la cultura escrita. Del Próximo Oriente Antiguo a la sociedad informatizada*, Gijón: Ediciones Trea.
- Cátedra, P. M. (dir.) (2009), *Los códices literarios de la Edad Media. Interpretación, historia, técnicas y catalogación*, Salamanca: Fundación San Millán de la Cogolla.
- Cavallo, G. (ed.) (1989), *Libri e lettori nel Medioevo. Guida storica e critica*, Roma-Bari: Editori Laterza (1^a ed. 1977).
- Cavallo, G.-Chartier, R. (dirs.) (2001), *Historia de la lectura en el mundo occidental*, Madrid: Taurus (1^a ed., en francés, 1997).
- Cortés Vásquez, L. (1988), *Del papiro a la imprenta. Pequeña historia del libro*, Madrid: C.E.G.A.L.
- Dain, A. (1975), *Les manuscrits*, Paris: Société d'Édition "Les Belles-Lettres" (1^a ed. 1949).
- Escolar, H. (1986), *Historia del libro*, Salamanca-Madrid: Fundación Germán Sánchez Ruipérez-Ediciones Pirámide (1^a ed. 1984).
- Escolar, H. (1987), *Historia de las bibliotecas*, Salamanca-Madrid: Fundación Germán Sánchez Ruipérez-Ediciones Pirámide (2^a ed.).
- Fontaine, J. P. (1999), *L'aventure du livre. Du manuscrit médiéval à nos jours*, Paris: Bibliothèque de l'Image.
- Gilissen, L. (1977), *Prolégomènes à la codicologie. Recherches sur la construction des cahiers et la mise en page des manuscrits médiévaux*, Gand: Éditions Scientifiques Story-Scientia.
- Glenisson, J. (dir.) (1988), *Le livre au Moyen Age*, [Turnhout]: Brepols.

Hamel, C. de (1999), *Artisanos medievales. Copistas e iluminadores*, Madrid: Akal (1ª ed., en inglés, 1992).

Herrera Morillas, J. L. (con la colaboración de F. Matías Lázaro) (2004), *Tratamiento y difusión digital del libro antiguo: directrices metodológicas y guía de recursos*, Gijón: Ediciones Trea.

Jemolo, V.-Morelli, M. (eds.) (1990), *Guida a una descrizione uniforme dei manoscritti e al loro censimento*, Roma: Istituto centrale per il catalogo unico delle biblioteche italiane e per le informazioni bibliografiche.

Lemaire, J. (1989), *Introduction à la codicologie*, Louvain-La-Neuve: Université Catholique de Louvain.

Maniaci, M. (1998), *Terminologia del libro manoscritto*, Milano: Istituto centrale per la patologia del libro-Editrice Bibliografica (reed. corrixida; 1ª ed. 1996).

Maniaci, M. (2007), *Archeologia del manoscritto. Metodi, problemi, bibliografia recente*, Roma: Viella (1ª ed. 2002).

Martin, H. J.-Vezin, J. (dirs.) (1990), *Mise en page et mise en texte du livre manuscrit*, Paris: Éditions du Cercle de la Librairie-Promodis.

Millares Carlo, A. (1993), *Introducción a la historia del libro y de las bibliotecas*, México: Fondo de Cultura Económica (1ª ed. 1971).

Muzerelle, D. (1985), *Vocabulaire codicologique. Répertoire méthodique des termes français relatifs aux manuscrits*, Paris: CEMI (véxase Ostos-Pardo-Rodríguez 1997).

Ostos, P.-Pardo, Mª. L.-Rodríguez, E. E. (1997), *Vocabulario de codicología. Versión española revisada y aumentada del Vocabulaire Codicologique de Denis Muzerelle*, Madrid: Arco Libros.

Petrucci, A. (2001), *La descrizione del manoscritto. Storia, problemi, modelli*, Roma: Carocci (2ª ed. revisada; 1ª ed. 1984).

Petrucci Nardelli, F. (1989), *La legatura italiana: storia, descrizione, tecniche (XV-XIX secolo)*, Roma: NIS.

Requejo Gómez, O. (1997), *Historia do libro*, Santiago de Compostela: Edicións Lea.

Reynolds, L. D.-Wilson, N. G. (1986), *Copistas y filólogos. Las vías de transmisión de las literaturas griega y latina*, Madrid: Gredos (ed. revisada; 1ª ed., en inglés, 1968).

Ruiz, E. (1988), *Manual de codicología*, Salamanca-Madrid: Fundación Germán Sánchez Ruipérez-Ediciones Pirámide.

Ruiz, E. (2002), *Introducción a la codicología*, Madrid: Fundación Germán Sánchez Ruipérez.

Sánchez Mariana, M. (1995), *Introducción al libro manuscrito*, Madrid: Arco Libros.

Tedd, L. A. (2005), *Digital Libraries: Principles and Practice in a global Environment*, München: K. G. Saur.

PUBLICACIONES PERIÓDICAS

- *Bibliothèque de l'École des Chartes*, Paris, 1839-
- *Codices manuscripti*, Wien, 1975-
- *Gazette du livre médiéval*, Paris, 1982-
- *Manuscripta*, Saint Louis, 1957-
- *Revue d'histoire des textes*, Paris, 1971-
- *Rivista di storia della miniatura*, Firenze, 1996-
- *Scriptorium*, Bruxelles, 1947-
- *Scrittura e civiltà*, Torino, 1977-
- *Signo. Revista de historia de la cultura escrita*, Alcalá de Henares, 1994-

BIBLIOGRAFÍA EN FORMATO ELECTRÓNICO

– OPAC (*On-line Public Access Catalogue*) das diferentes bibliotecas. Acceso directo a través da páxina *web* das propias bibliotecas. Italia: *Indice del servizio bibliotecario nazionale*, <http://www.sbn.it/opacsbn/opac/icc/informazioni.jsp>; Francia: Bibliothèque Nationale de France, <http://www.bnf.fr>; Reino Unido: The British Library, <http://www.bl.uk>; Portugal: Biblioteca Nacional de Portugal, <http://www.bnportugal.pt>; España: Biblioteca Nacional de España, <http://www.bne.es>. Os OPAC son localizables a través de repertorios; cfr. *Gabriel–Portal de las Bibliotecas Nacionales Europeas*: <http://portico.bl.uk/gabriel>.

- *Biblioteca digitale italiana*: <http://www.bibliotecadigitaleitaliana.it>
- *Digital Scriptorium*: <http://sunsite.berkeley.edu/Scriptorium/transcription.html>
- *Early Manuscripts at Oxford University*: <http://image.ox.ac.uk>
- *PhiloBiblon*: <http://bancroft.berkeley.edu/philobiblon>
- Istituzione Biblioteca Malatestiana. *Manoscritti*: <http://www.malatestiana.it/-manoscritti/index.htm>
- *Manuscripta mediaevalia*: <http://www.manuscripta-mediaevalia.de>

- *Manuscript Access through Standards for Electronic Records (MASTER)*: <http://xml.coverpages.org/master.html>
- *Ménestrel*: <http://www.menestrel.fr>
- *Reti medievali. Iniziative on line per gli studi medievistici*: <http://www.retimedievali.it>
- *Risorse Internet per la codicologia*: <http://nettuno.stm.it>
- *Scrineum. Saggi e materiali on-line di scienze del documento e del libro medievali*: <http://scrineum.unipv.it>
- Università degli Studi di Cassino. *Antonio Cartelli-Marco Palma. Materiali didattici*: <http://dida.let.unicas.it/links/didattica/palma/paldimat.html>

PARTE II. CRÍTICA TEXTUAL

- Antonelli, R. (1985), “Interpretazione e critica del testo”, *Letteratura italiana. IV. L’interpretazione*, Torino: Giulio Einaudi Editore, pp. 141-243.
- Avalle, D’A. S. (1970), *Introduzione alla critica del testo*, Torino: G. Giappichelli Editore.
- Avalle, D’A. S. (1978), *Principi di critica testuale*, Padova: Editrice Antenore (2ª ed. revisada; 1ª ed. 1975).
- Avalle, D’A. S. (1992), *Concordanze della lingua poetica italiana delle Origini (CLPIO)*, a cura di --- e con il concorso dell’Accademia della Crusca, Milano-Napoli: Riccardo Ricciardi Editore.
- Avalle, D’A. S. (2002), *La doppia verità. Fenomenologia ecdotica e lingua letteraria del medioevo romanzo*, Firenze: Edizioni del Galluzzo.
- Barbi, M. (1994), *La nuova filologia e l’edizione dei nostri scrittori da Dante al Manzoni*, Firenze: Casa Editrice Le Lettere (reproducción anastática da 1ª ed., 1938).
- Bédier, J. (1928), “La tradition manuscrite du *Lai de l’Ombre*. Réflexions sur l’art d’éditer les anciens textes”, *Romania*, 54, pp. 161-196, 321-356 (reimpresión, Paris: Librairie Honoré Champion, Éditeur, 1929, 1970).
- Beltrami, P. (2010), *A che serve un’edizione critica? Leggere i testi della letteratura romanza medievale*, Bologna: Il Mulino.
- Blecua, A. (1983), *Manual de crítica textual*, Madrid: Castalia.

Bourgain, P.-Vielliard, F. (coords.) (2002), *Conseils pour l'édition des textes médiévaux. III. Textes littéraires*, Paris: Comité des travaux historiques et scientifiques-École nationale des chartes.

Brambilla Ageno, F. (1975), *L'edizione critica dei testi volgari*, Padova: Editrice Antenore.

Branca, V.-Starobinski, J. (1977), *La filologia e la critica letteraria*, Milano: Rizzoli Editore.

Castellani, A. (1980), "Bédier avait-il raison? La méthode de Lachmann dans les éditions de textes du Moyen Age", *Saggi di linguistica e filologia italiana e romanza (1946-1976)*, Roma: Salerno Editrice, pp. 161-200.

Castillo Martínez, C.-Ramírez Luengo, J. L. (eds.) (2009), *Lecturas y textos en el siglo XXI. Nuevos caminos en la edición textual*, Lugo: AXAC.

Cerquiglini, B. (1989), *Éloge de la variante. Histoire critique de la philologie*, Paris: Éditions du Seuil.

Chiarini, G. (1982), "Prospettive translachmanniane dell'ecdotica", *Ecdotica e testi ispanici. Atti del Convegno Nazionale della Associazione Ispanisti Italiani (Verona, 18-19-20 giugno 1981)*, Padova: Università degli Studi di Padova.

Contini, G. (1974), *Esercizi di lettura sopra autori contemporanei con un'appendice su testi non contemporanei*, Torino: Giulio Einaudi Editore (ed. ampliada de "Un anno di letteratura", 1942).

Contini, G. (1986), *Breviario di ecdotica*, Milano-Napoli: Riccardo Ricciardi Editore.

Contini, G. (2007), *Frammenti di filologia romanza: scritti di ecdotica e linguistica (1932-1989)*, a cura di G. Breschi, Firenze: Edizioni del Galluzzo, 2 vols.

Dearing, V. A. (1974), *Principles and Practice of Textual Analysis*, [Berkeley]: University of California Press.

Faral, E. (1955), "A propos de l'édition des textes anciens. Le cas du manuscrit unique", *Recueil de travaux offerts à M. Clovis Brunel par ses amis, collègues et élèves*, Paris: Société de l'École des chartes, vol. I, pp. 409-421.

Fradejas Rueda, J. M. (1991), *Introducción a la edición de textos medievales castellanos*, Madrid: UNED.

Fränkel, H. (1969), *Testo critico e critica del testo*, Firenze: Felice Le Monnier (1ª ed., en alemán, 1964).

- Fröger, D. J. (1968), *La critique des textes et son automatisation*, Paris: Dunod.
- Guyotjeannin, O. (coord.) (2009), *Conseils pour l'édition des textes médiévaux. II. Actes et documents d'archives*, Paris: Éditions du Comité des travaux historiques et scientifiques-École nationale des chartes (nova ed.).
- Inglese, G. (1999), *Come si legge un'edizione critica. Elementi di filologia italiana*, Roma: Carocci.
- Lepage, Y. G. (2001), *Guide de l'édition de textes en ancien français*, Paris: Honoré Champion Éditeur.
- Lucía Megías, J. M. (1998), "Manuales de crítica textual: las líneas maestras de la ecdótica española", *Revista de Poética Medieval*, 2, pp. 115-153.
- Lucía Megías, J. M. (2002), *Literatura románica en Internet. Los textos*, Madrid: Castalia.
- Lucía Megías, J. M.-Vargas Díaz-Toledo, A. (coords.) (2006), *Literatura románica en Internet. Las herramientas*, Madrid: Castalia.
- Maas, P. (1966), *Critica del testo*, con presentazione di G. Pasquali, Firenze: Felice Le Monnier (1ª ed., en alemán, 1927).
- Orduna, G. (2000), *Ecdótica. Problemática de la edición de textos*, Kassel: Edition Reichenberger.
- Orduna, G. (2005), *Fundamentos de crítica textual*, edición de L. Funes y J. M. Lucía Megías, Madrid: Arco Libros.
- Pasquali, G. (1962), *Storia della tradizione e critica del testo*, Firenze: Felice Le Monnier (2ª ed. ampliada; 1ª ed. 1934).
- Pérez Priego, M. A. (1997), *La edición de textos*, Madrid: Editorial Síntesis.
- Quentin, D. H. (1926), *Essais de critique textuelle (Ecdotique)*, Paris: Piccard.
- Roncaglia, A. (1975), *Principi e applicazioni di critica testuale*, Roma: Bulzoni Editore.
- Sánchez-Prieto Borja, P. (1998), *Cómo editar los textos medievales. Criterios para su presentación gráfica*, Madrid: Arco Libros.
- Segre, C. (1990), *Semiótica filológica (Texto y modelos culturales)*, Murcia: Universidad de Murcia (ed. italiana, 1979).
- Segre, C. (1998), *Ecdotica e comparatistica romanze*, a cura di A. Conte, Milano-Napoli: Riccardo Ricciardi Editore.
- Stussi, A. (ed.) (1995), *La critica del testo*, Bologna: Il Mulino (1ª ed. 1985).

Timpanaro, S. (1977), *El lapsus freudiano. Psicoanálisis y crítica textual*, Barcelona: Editorial Crítica (1ª ed., italiana, 1974).

Timpanaro, S. (1981), *La genesi del metodo di Lachmann*, Padova: Liviana Editrice (ed. revisada e ampliada; 1ª ed. 1973).

Vielliard, F.-Guyotjeannin, O. (coords.) (2001), *Conseils pour l'édition des textes médiévaux. I. Conseils généraux*, Paris: Comité des travaux historiques et scientifiques-École nationale des chartes.

West, M. L. (1991), *Critica del testo e tecnica dell'edizione*, Palermo: L'Epos (1ª ed., en inglés, 1973).

PUBLICACIONES PERIÓDICAS

– *Critica del testo*, Roma, 1998-

– *Incipit*, Buenos Aires, 1981-

– *Revue d'histoire des textes*, Paris, 1971-

– *Studi e problemi di critica testuale*, Bologna, 1970-

BIBLIOGRAFÍA EN FORMATO ELECTRÓNICO

Centros de referencia en “humanidades dixitais” e en edición electrónica

– Alliance of Digital Humanities Organizations (ADHO): <http://digitalhumanities.org>

– Center for Computing in the Humanities, King's College, London: <http://www.kcl.ac.uk/cch>

– Centro Ramón Piñeiro para a Investigación en Humanidades: <http://www.cirp.es>

– Electronic Text Center (ETC), University of Virginia: <http://etext.virginia.edu>

– Grupo de Investigación de Textos para la Historia del Español (GITHE): <http://www.textoshispanicos.es>

– Istituto di Linguistica Computazionale Antonio Zampolli (CNR): <http://www.ilc.cnr.it>

– The Association for Literary and Linguistic Computing (ALLC): <http://www.allc.org>

– The Association for Computers in the Humanities (ACH): <http://www.ach.org>

– The Hispanic Seminary of Medieval Studies, University of Wisconsin, Madison: <http://www.hispanicsociety.org/hispanic/HSMS.htm>

Modelos de edición, bases de datos e bibliografías en rede

– *BEdT. Bibliografia elettronica dei Trovatori*: http://w3.uniroma1.it/bedt/BEdT_03_20/index.aspx

- *Biblioteca Digital Miguel de Cervantes*: <http://www.cervantesvirtual.com>
- *Bilega. Bibliografía informatizada da lingua galega*: <http://www.cirp.es>
- *BiRMED. Bibliografía de Referencia do Arquivo Galicia Medieval*: <http://www.cirp.es>
- *Convivio. Poesía medieval y cancioneros*: <http://www.lluisvives.com/portal/cancion-medieval>
- *Homepage accademica di Riccardo Ridi*: <http://lettere2.unive.it/ridi>
- *MedDB. Base de datos da Lírica Profana Galego-Portuguesa*: <http://www.cirp.es>
- *Spolia-Journal of medieval Studies*: <http://www.spolia.it>
- *The Princeton Charrette Project*: <http://www.princeton.edu/~lancelot/ss>
- *TMILG. Tesouro Medieval Informatizado da Lingua Galega*: <http://ilg.usc.es/tmilg>
- *TROBVERS. Lessico e concordanze della lirica trobadorica*: <http://trobvers.textus.org>

Listas de discusión

- *Locus criticus*: <https://webs.uvigo.es/locuscriticus>
- *Medieval Iberia, Mediber*: <http://lists.ucla.edu>

Buscadores

- *Buscopium*: Buscador medieval: <http://www.buscopium.com.es>
- *Hispanomedievalismo (Recursos en línea: Varios)*: <http://www.waldemoheno.net/-hispanomedievalismo/recursosvarios.htm>

6. METODOLOXÍA E RECURSOS NECESARIOS

A metodoloxía do ensino basearase na explicación, por parte da profesora, das nocións teóricas e metodolóxicas de carácter xeral, para que se empreguen correctamente e poidan asimilarse sen dificultades os contidos da bibliografía recomendada, que deberá lerse nas horas de traballo individual. Nesta materia é primordial a exemplificación de cada un dos conceptos, tanto na parte relativa á codicoloxía como na relativa á crítica textual, e o exame dos problemas específicos que suscita cada volume manuscrito e cada texto, polo que nas clases a combinación de teoría e práctica é fundamental. Para as exposicións, teóricas e prácticas, empregaranse os recursos tecnolóxicos que se estimen oportunos –sobre todo, recursos informáticos– e os fondos de que dispoñen as bibliotecas da Universidade de Santiago –en particular, os manuscritos do Fondo Histórico e as reproducións facsimilares de códices que se conservan na Sala de investigadores da Facultade de Filoloxía–.

Ademais das clases de carácter expositivo, para os temas de codicología, están previstas diferentes sesións prácticas que terán lugar na Sala de investigadores da Facultade de Filoloxía ou na propia aula. Nesas sesións traballaranse cuestións como o pregado dos soportes de escritura ou a formación dos fascículos dun códice; así mesmo, nesas clases aplicaranse os conceptos e a terminoloxía científica na descrición dos manuscritos seleccionados, comentando os aspectos particulares de cada un deles.

Para a parte de crítica textual, ofrecerase, para o tema 6, *Tipoloxía das edicións*, un documento preparado pola profesora, no que se describirán as características fundamentais dos diferentes tipos de edición, e no que se recollerá un amplo elenco de títulos que responden ós trazos definidos no tema. Despois, na Sala de investigadores da Biblioteca, analizaranse os diversos tipos de edición, aplicando os conceptos expostos no documento antes citado. Así mesmo, e nesta parte de materia, presentaranse diferentes ferramentas informáticas que se aplican na práctica editorial, así como diversos proxectos de edición *on-line*, que serán comentados oportunamente.

7. SISTEMA DE AVALIACIÓN DA APRENDIZAXE

O sistema de aprendizaxe baséase no traballo na aula, complementado co traballo que cada alumno debe desenvolver á marxe das horas lectivas. Nesta materia resulta imprescindible a asistencia regular ás clases –que será dun mínimo do 80%, con control por parte da profesora– e a participación activa na discusión dos diferentes puntos do programa.

Aqueles estudantes que cumpran cos requisitos mencionados poderán ser avaliados mediante a realización de tres traballos monográficos orientados pola profesora, que deberán entregarse a mediados de novembro, o primeiro, inmediatamente antes da suspensión das clases en decembro, o segundo, e o último día lectivo do cuadrimestre, o terceiro. A suma da cualificación dos dous primeiros traballos computará un 40% sobre o total da nota, mentres que o último –a edición crítica dun texto– terá un valor do 50%. O 10% restante da cualificación reservarase para puntuar o traballo realizado na aula. De cara á cualificación final, debe terse en conta que, ademais do traballo desenvolto na aula e dos correspondentes exercicios, se valorarán a ortografía e a redacción, que deben ser acordes co nivel académico no que se sitúa a materia.

Todos aqueles estudantes que non poidan asistir habitualmente ás clases, ou que non desexen acollerse ó sistema de avaliación mencionado, deberán realizar un exame global da

materia, con preguntas teóricas e exercicios prácticos, na data establecida pola Secretaría da Facultade. Así mesmo, os estudantes que non superen a materia na convocatoria de febreiro deberán realizar un exame escrito sobre esta na correspondente convocatoria de setembro. Este exercicio responderá ás características sinaladas a propósito do exame ó que se someterán os alumnos que se acollan a esta opción na convocatoria de febreiro.

MATERIAL DE TRABAJO

CODICOLOXÍA E CRÍTICA TEXTUAL ROMÁNICAS

Parte I. Codicología

1. Exemplo de fasciculación

Cancioneiro da Ajuda. Organización fascicular (2008)

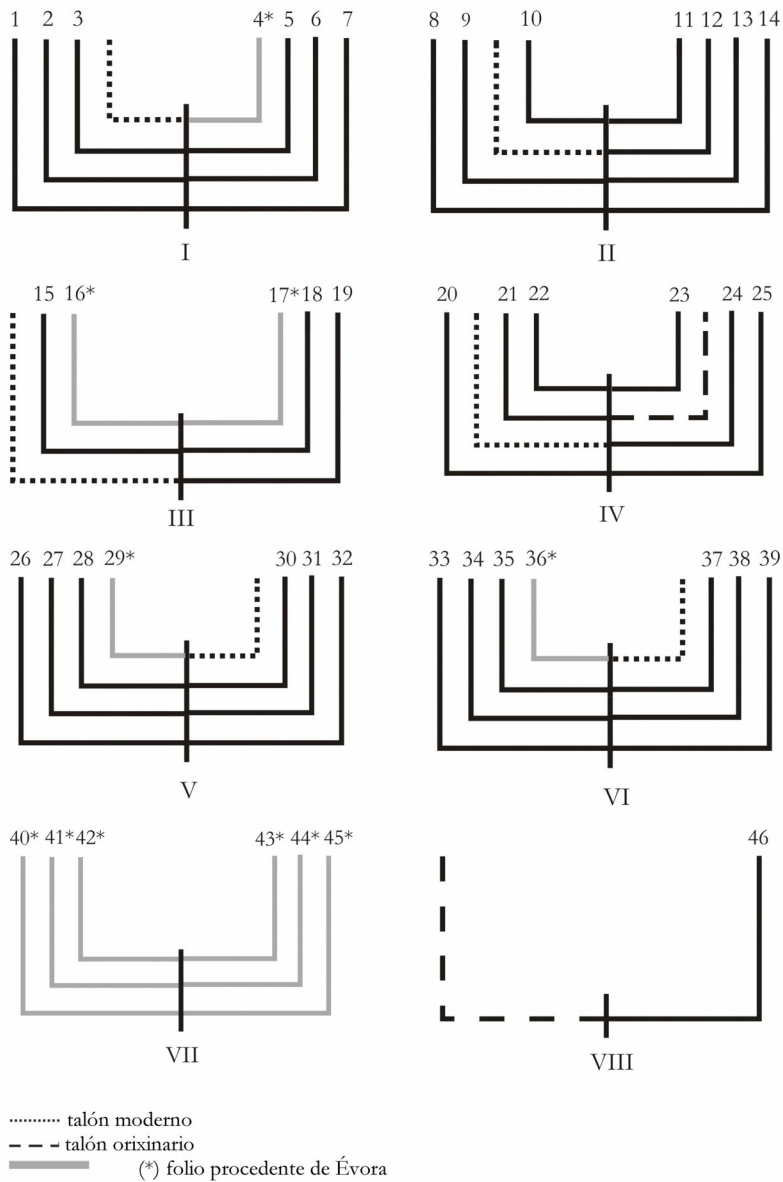

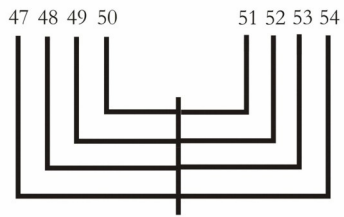

IX

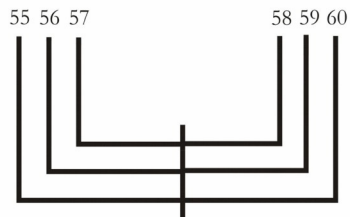

X

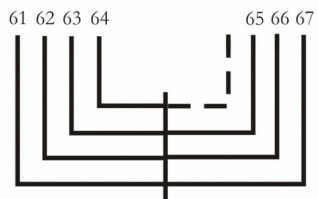

XI

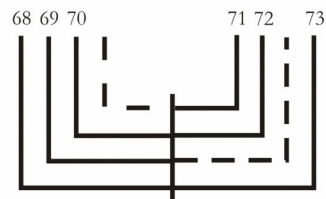

XII



XIII

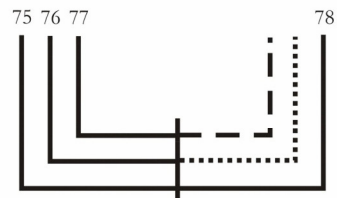

XIV

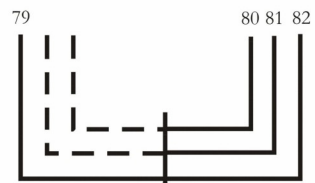

XV

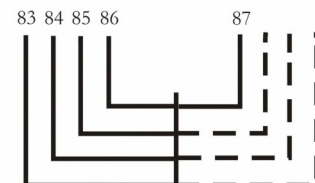

XVI



XVII

CODICOLOXÍA E CRÍTICA TEXTUAL ROMÁNICAS

Parte I. Codicología

Listaxe de manuscritos para os traballos prácticos

- Ms. 36. *Sermones* [11--] (p. 25).
- Ms. 74. *Declarante sobre los Judíos* [145-?] (p. 35).
- Ms. 86. *Dominicus Venetus* [145-?] (p. 38).
- Ms. 115. *Legenda Sanctorum* [1462] (p. 43).
- Ms. 130. *Martyrologium* [1455] (p. 45).
- Ms. 156. *Missale* [14--] (p. 49).
- Ms. 318. *Libro del Enseñamiento del Coraçon* [145-?] (p. 73).
- Ms. 322 (Ms. Res. 2). *Biblia* [13--] (p. 74).
- Ms. 323 (Ms. Res. 3). *Biblia* [129-?] (p. 75).
- Ms. 555. *Benedictinos* [14--] (p. 105).
- Ms. 564. *Libro de Escudos* [15--] (p. 107).
- Ms. 570. *Benedictinos* [15--] (p. 108).
- Ms. 575. [Pérez del Pulgar, Hernán] *Repertorio de algunos actos...* [15--] (p. 109).
- Ms. 609 (Ms. Res. 1). *Libro de horas de Fernando I* [1055] (p. 117).

Datos tomados de Pardo Gómez, M. V. (1998), *Catálogo de manuscritos da Biblioteca Xeral*, Santiago de Compostela: Universidade de Santiago de Compostela.

CODICOLOXÍA E CRÍTICA TEXTUAL ROMÁNICAS

Parte II. Crítica textual

– Ofreceráse, antes do inicio desta parte do programa, un documento correspondente ó Tema 6. *Tipoloxía das edicións*.

– Así mesmo, entregarase un *dossier* con diversos materiais (reproducións de fragmentos manuscritos, transcripcións paleográficas, modelos de aparato crítico, entre outros), que se empregarán para as sesións prácticas e para preparar o traballo monográfico de crítica textual que se contempla no sistema de avaliación da materia.